

TEKA

DLH 686 T BLACK-SS Пристенная вытяжка Ultraslim шириной 60 см. Высота корпуса 45 мм



LED



Stop Delay
Timer

ОПИСАНИЕ

Пристенная вытяжка Ultraslim шириной 60 см. Высота корпуса 45 мм

КОЛЛЕКЦИЯ

Maestro

ЦВЕТ

КОД

REF. 40487180
EAN. 8421152157428

ХАРАКТЕРИСТИКИ

Пристенная вытяжка Ultraslim
Высота корпуса 45 мм
Мотор с двойной турбиной
Сенсорная панель управления и дисплей с белыми символами
3 скорости + интенсивный режим
2 фильтра из нержавеющей стали
Таймер остановки работы
Индикация загрязнения фильтров
Светодиодная лента 6 Вт
Вытяжка работает в режиме отвода
Для использования в режиме рециркуляции необходимо приобрести комплект рециркуляции D1CTP код 40490150- 1 шт.
В комплект рециркуляции входят угольные фильтры
Производительность:
в тестовом режиме, м3/ч: 1200
в интенсивном режиме (IEC-61591), м3/ч: 701
на максимальной скорости (IEC-61591), м3/ч: 584
на минимальной скорости (IEC-61591), м3/ч: 303
Уровень шума (UNE-EN 60704-2-13):
в интенсивном режиме, дБ: 72
на максимальной скорости, дБ: 69
на минимальной скорости, дБ: 53
В комплекте: переходник 150/120 мм, европейская вилка
Опция (не входит в комплект): угольный фильтр D4C код 61801262 — 2 шт.
Класс энергоэффективности: A+
Класс гидродинамической эффективности: A
Класс эффективности освещения: A
Класс эффективности фильтрации жира: C
Максимальная номинальная мощность, Вт: 142,2
Сделано в Португалии

ГАБАРИТНЫЕ РАЗМЕРЫ

Высота изделия (мм): 670-
1000

Ширина изделия (мм): 600

Глубина изделия (мм): 480

Длина изделия (мм):

Вес нетто (кг): 13,37

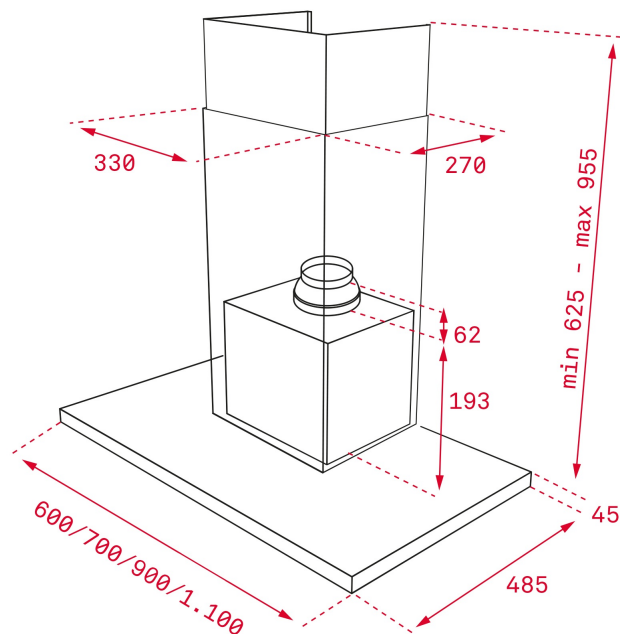

ТЕХНИЧЕСКИЕ ХАРАКТЕРИСТИКИ

КОНКРЕТНЫЕ ОСОБЕННОСТИ

Сертификаты: CE; CB; Rohs

Ø выхода (мм): 150

Энергопотребление внутренней подсветки (Вт): 6

Тип вилки: Schuko plug

Номинальное напряжение (В): 220-240

Частота (Гц): 50

Общая мощность вытяжки (Вт): 271

Количество двигателей: 1

Мощность двигателя (Вт): 265

АКСЕССУАРЫ

Обратный клапан: Да

Уменьшающий переходник для выхода: Да

Переходник для выхода 120/120: Нет

Дополнительный угольный фильтр: C1RTK

МОДЕЛИ

Количество фильтров: 2

Таймер задержки останова: Да

Индикатор заполнения фильтра: Да

Количество скоростей: 3+1



DLH 686 T BLACK-SS

ЭНЕРГЕТИЧЕСКАЯ НАКЛЕЙКА

